

(水害の排水、工場内の排水作業に)

真空排水ポンプ:G型

(MAX.真空度:-9.5mAq 100V-480W~750W)

株式会社タカハシ

〒949-4502 新潟県長岡市黒坂 250

TEL:0258-74-3721

http://www.kabu-takahashi.jp

1.仕様

型式	G480-2	G480-1	G750-2	G750-1
吸引対象	土砂水	土砂水	土砂水	土砂水
Max.真空度	-9.5mAq (-0.093Mpa) at 水温=20℃時	-9.5mAq (-0.093Mpa) at 水温=20℃時	-9.7mAq (-0.095Mpa) at 水温=20℃時	-9.7mAq (-0.095Mpa) at 水温=20℃時
吸水量	27L/min x2=54L/min at φ25x25mホース	54L/min at φ32x25mホース	48L/min x2=96L/min at φ32x25mホース	96L/min at φ38x25mホース
吸引口径	φ25x2ヶ	φ32x1ヶ	φ32x2ヶ	φ38x1ヶ
乾燥重量	約 20kg (ポンプ込)	約 20kg (ポンプ込)	約 30kg	約 30kg
推奨ポンプ	100V-480W 8m x 120L/min	100V-480W 8m x 120L/min	100V-750W 11m x 160L/min	100V-750W 11m x 160L/min

2.外観 (G480-2)



3.吸引の流れ

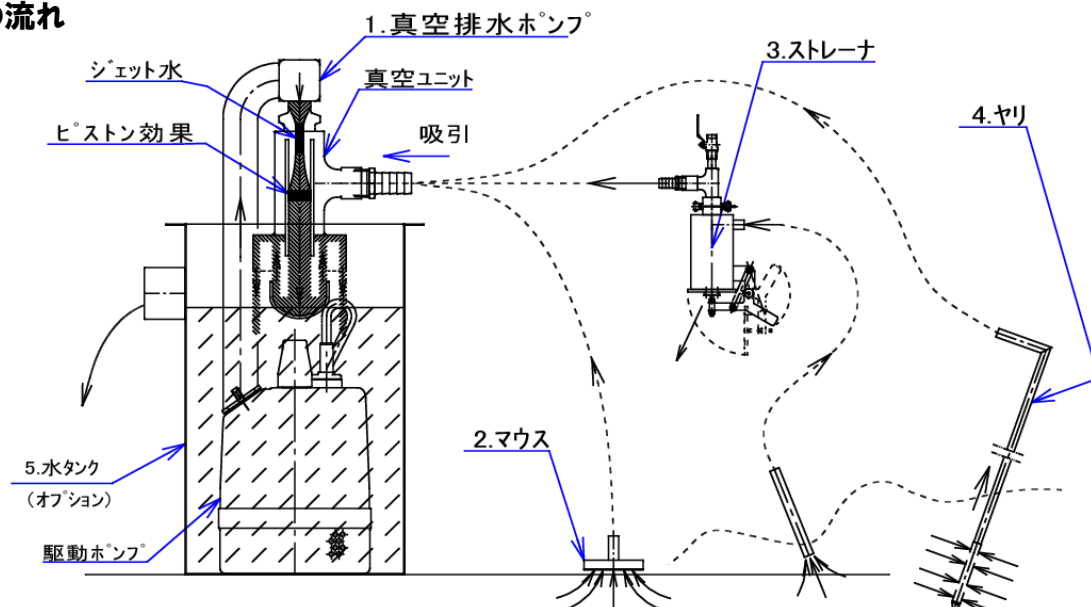

床上、床下清掃例

