

-9.5m高真空土砂水ジェットポンプ サクシオンポンプ:V480-2 型 (100V,480W,2口吸引)

吸引対象	土砂水
型式	V480-2
最大真空度	-0.093MPa(-9.5mAq)水温=20℃時
最低運転水位	Min,300mm
吸水量	Max,40L/minx2 本=80L/min at φ25x1.5M ホース時
吸引口径	φ25x2 口
乾燥重量	8.2kg(ポンプ除く)
推奨ポンプ	100V-480W(8mx120L/min) 土砂水用,異物通過径φ6

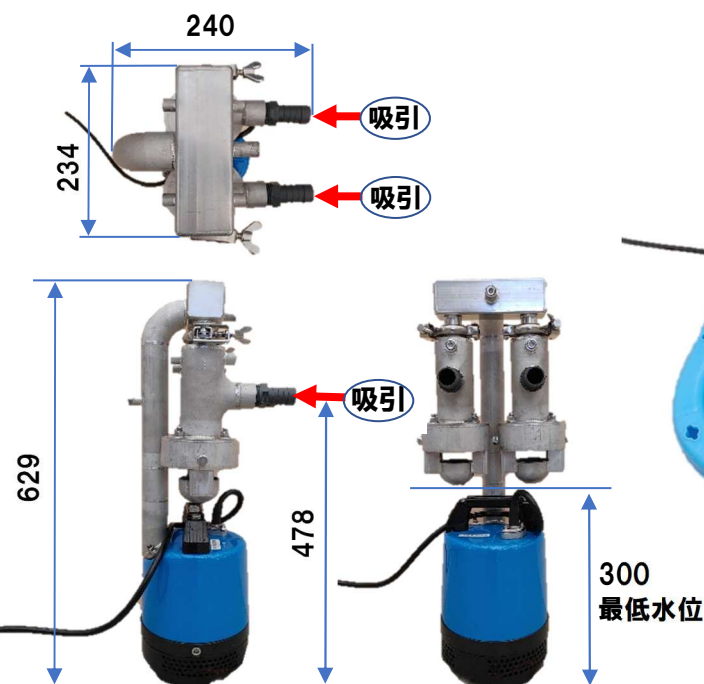

4台セットの場合

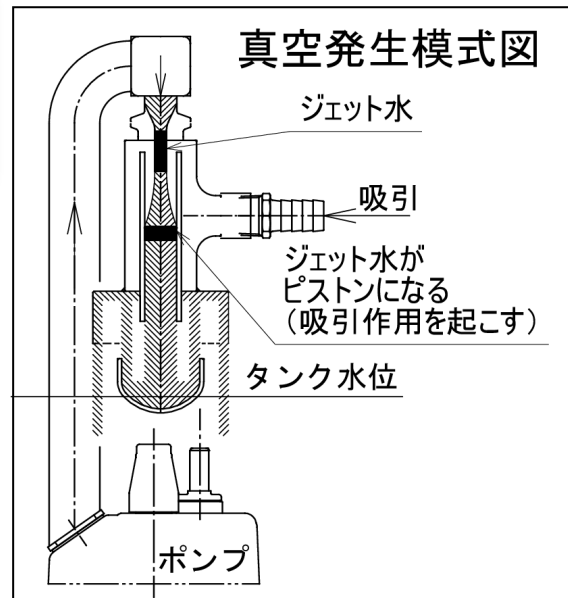
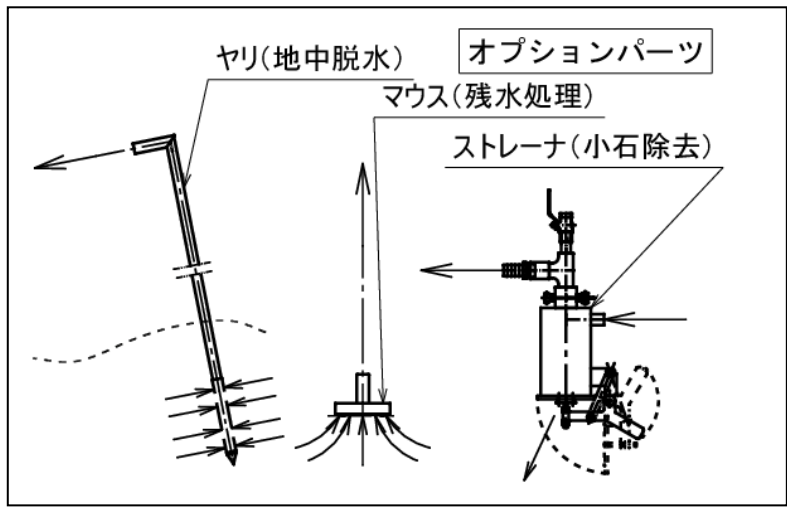

- 特長**
- 1.ポンプに取り付けるだけでOK
 - 2.オープンタンクに入れて使用可能
 - 3.複数台セットする事で能力UPが可能
 - 4.メンテナンスが容易

製造元:(株)タカハシ
〒949-4502 新潟県長岡市黒坂 250
TEL:0258-74-3721 FAX:0258-74-3722
<http://www.kabu-takahashi.jp>

1.上下水道工事使用例

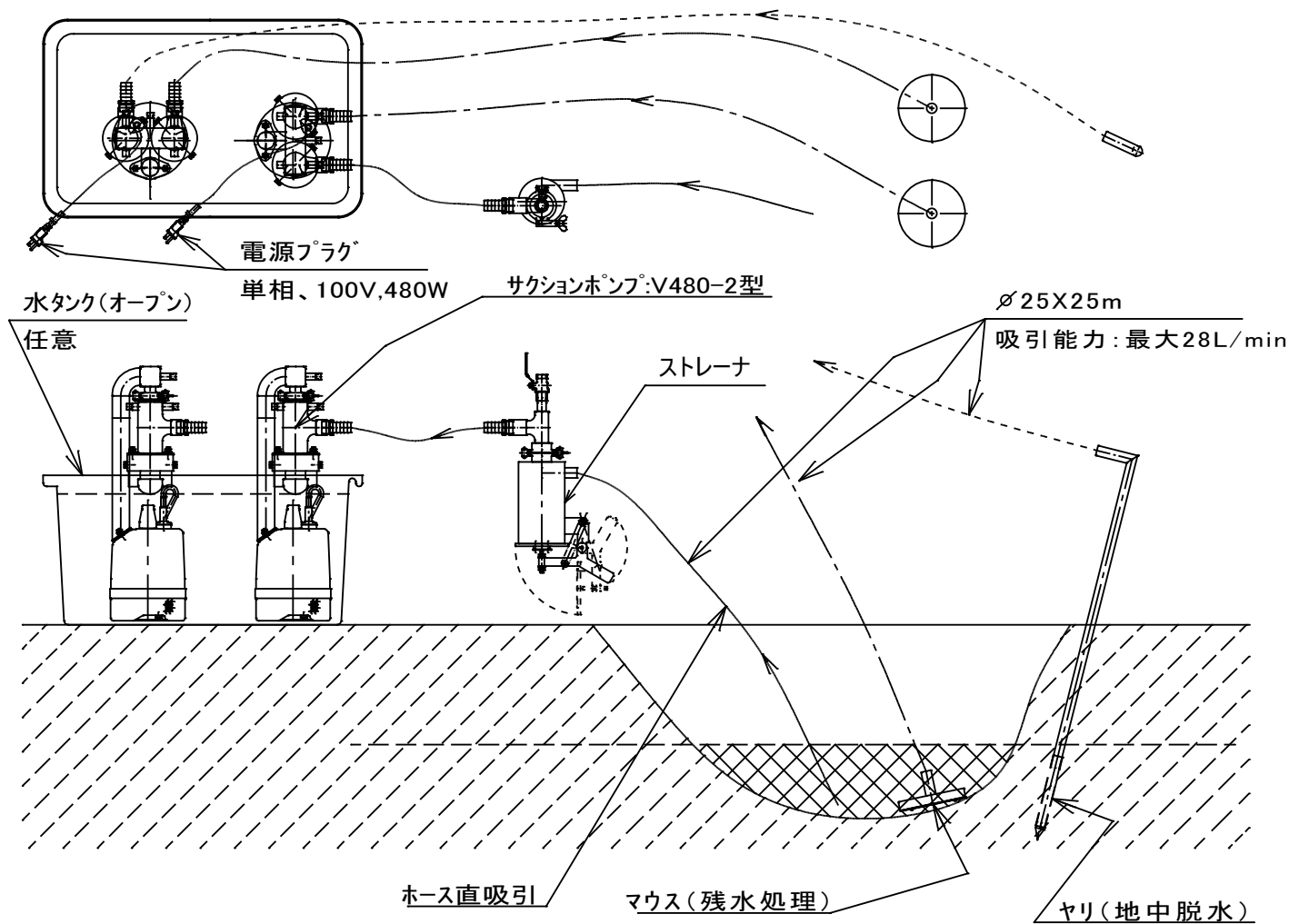

2.床上、床下清掃例

